



中华人民共和国国家标准

GB/T 231.1—2002
eqv ISO 6506-1:1999

金属布氏硬度试验 第1部分:试验方法

Metallic materials—Brinell hardness test—Part 1: Test method

2002-12-31 发布

2003-06-01 实施

中华人民共和国
国家质量监督检验检疫总局 发布

前 言

本标准等效采用国际标准 ISO 6506-1:1999《金属材料 布氏硬度试验 第 1 部分:试验方法》。本标准除了对试样表面质量要求比国际标准规定明确外,技术内容与 ISO 6506-1 完全相同。

本标准此次修订对下列技术内容进行了修改:

——取消了用钢球压头进行试验的规定;

——对布氏硬度计的要求完全按 GB/T 231.2 执行;

——将“试样厚度至少应为压痕深度的 10 倍”改为“试样厚度至少应为压痕深度的 8 倍”;

——取消了用直径 2 mm 球压头进行试验的规定;

——钢类的 $0.102F/D^2$ 仅用 30 的比率;

——将“两相邻压痕中心距离不应小于压痕平均直径的 4 倍”改为“两相邻压痕中心距离至少为压痕平均直径的 3 倍”;

——增加了附录 C 使用者对布氏硬度计的日常检查方法。

GB/T 231《金属布氏硬度试验》分为如下三部分:

——第 1 部分:试验方法

——第 2 部分:硬度计的检验

——第 3 部分:标准块的标定

本标准的附录 A、附录 B 是标准的附录,附录 C 是提示的附录。

本标准自实施之日起,代替 GB/T 231—1984《金属布氏硬度试验方法》。

本标准由原国家冶金工业局提出。

本标准由全国钢标准化技术委员会归口。

本标准起草单位:钢铁研究总院、首都钢铁公司、上海宝钢集团公司。

本标准主要起草人:李久林、王萍、郭雁行、钱建樑。

本标准于 1962 年 12 月首次发布,1984 年 4 月第 1 次修订。

ISO 前言

ISO(国际标准化组织)是由各国标准化团体(ISO 成员团体)组成的世界性的联合会。制定国际标准的工作通常由 ISO 的技术委员会完成,各成员团体若对某技术委员会已确立的项目感兴趣,均有权参加该技术委员会。与 ISO 保持联系的各国组织(官方的或非官方的)也可参加工作。在电工技术标准方面,ISO 与国际电工委员会(IEC)保持密切合作关系。

本国际标准按照 ISO/IEC 导则第 3 部分的规定进行起草。

由技术委员会通过的国际标准草案提交各成员团体表决,国际标准需要取得至少 75% 参加投票表决的成员团体的同意才能正式发布。

国际标准 ISO 6506-1 由 ISO/TC 164 金属力学性能试验技术委员会 SC 3 硬度试验分委员会制定。

ISO 6506-1 第一版取代 ISO 6506:1981 和 ISO 410:1982,技术内容变化如下:

- 取消了钢球压头;
- 将平面布氏硬度值表(ISO 410:1982)合并到 ISO 6506-1 标准附录 C 中;
- 取消了直径 2 mm 的球压头;
- 增加了附录 A:用户对硬度计的日常检查方法。

ISO 6506《金属材料 布氏硬度试验》分三部分:

- 第 1 部分:试验方法
- 第 2 部分:硬度计的检验与校准
- 第 3 部分:标准块的校准

附录 B 和 C 是 ISO 6506 标准的附录,附录 A 是提示的附录。

中华人民共和国国家标准

金属布氏硬度试验 第1部分:试验方法

GB/T 231.1—2002
eqv ISO 6506-1:1999

Metallic materials—Brinell hardness test—Part 1: Test method

代替 GB/T 231—1984

1 范围

本标准规定了金属布氏硬度试验的原理、符号、硬度计、试样、试验方法及试验报告。

本标准规定的布氏硬度试验范围上限为 650 HBW。

特殊材料或产品布氏硬度的试验,应在相关标准中规定。

2 引用标准

下列标准所包含的条文,通过在本标准中引用而构成本标准的条文。本标准出版时,所示版本均为有效。所有标准都会被修订,使用本标准的各方应探讨使用下列标准最新版本的可能性。

GB/T 231.2—2002 金属布氏硬度试验 第2部分:硬度计的检验

3 原理

对一定直径的硬质合金球施加试验力压入试样表面,经规定保持时间后,卸除试验力,测量试样表面压痕的直径,见图1。



图1 试验原理

布氏硬度与试验力除以压痕表面积的商成正比。压痕被看作是具有一定半径的球形,其半径是压头球直径的二分之一。

4 符号及说明

4.1 符号及说明(见图1和表1)。

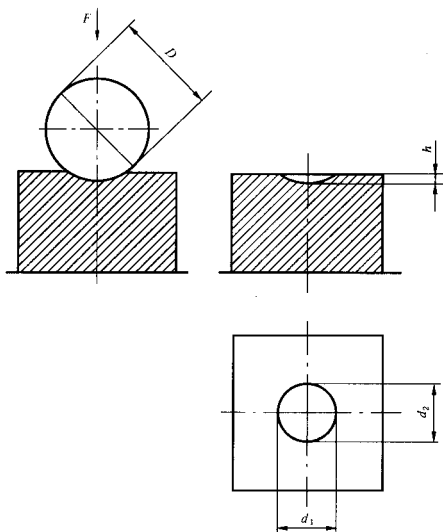
表1 符号及说明

符 号	说 明	单 位
D	球直径	mm
F	试验力	N
d	压痕平均直径 $(d = \frac{d_1 + d_2}{2})$	mm
d_1, d_2	在两相互垂直方向测量的压痕直径	mm
h	压痕深度 = $\frac{D - \sqrt{D^2 - d^2}}{2}$	mm
HBW	布氏硬度 = 常数 $\times \frac{\text{试验力}}{\text{压痕表面积}}$ $= 0.102 \times \frac{2F}{\pi D(D - \sqrt{D^2 - d^2})}$	
$0.102 \times F/D^2$	试验力-球直径平方的比率	
注 常数 = $\frac{1}{g_n} = \frac{1}{9.80665} = 0.102$ g_n ——标准重力加速度		

4.2 布氏硬度用符号 HBW 表示。

符号 HBW 前面为硬度值,符号后面是按如下顺序表示试验条件的指标:

- 球直径, mm;
- 试验力数字(见表2);
- 与规定时间(见7.5条)不同的试验力保持时间。

例1:350HBW5/750 表示用直径5 mm的硬质合金球在7.355 kN试验力下保持10 s~15 s测定的布氏硬度值为350。

例2:600HBW1/30/20 表示用直径1 mm的硬质合金球在294.2 N试验力下保持20 s测定的布氏硬度值为600。

表2 不同条件下的试验力

硬度符号	球直径 D/mm	试验力-压头球 直径平方的比率 $0.102 \times F/D^2$	试验力 F/N
HBW 10/3 000	10	30	29 420
HBW 10/1 500	10	15	14 710
HBW 10/1 000	10	10	9 807
HBW 10/500	10	5	4 903
HBW 10/250	10	2.5	2 452
HBW 10/100	10	1	980.7

表 2 (完)

硬度符号	球直径 D/mm	试验力-压头球 直径平方的比率 $0.102 \times F/D^2$	试验力 F/N
HBW 5/750	5	30	7 355
HBW 5/250	5	10	2 452
HBW 5/125	5	5	1 226
HBW 5/62.5	5	2.5	612.9
HBW 5/25	5	1	245.2
HBW 2.5/187.5	2.5	30	1 839
HBW 2.5/62.5	2.5	10	612.9
HBW 2.5/31.25	2.5	5	306.5
HBW 2.5/15.625	2.5	2.5	153.2
HBW 2.5/6.25	2.5	1	61.29
HBW 1/30	1	30	294.2
HBW 1/10	1	10	98.07
HBW 1/5	1	5	49.03
HBW 1/2.5	1	2.5	24.52
HBW 1/1	1	1	9.807

5 硬度计

- 5.1 硬度计应符合 GB/T 231.2 的规定,能施加预定试验力或 9.807 N~29.42 kN 范围内的试验力。
 5.2 压头:硬质合金球压头应符合 GB/T 231.2 的要求。
 5.3 压痕测量装置应符合 GB/T 231.2 的规定。

注:附录 C(提示的附录)给出了使用者对硬度计的日常检查方法。

6 试样

- 6.1 试样表面应光滑和平坦,并且不应有氧化皮及外界污物,尤其不应有油脂。试样表面应能保证压痕直径的精确测量,表面粗糙度参数 Ra 一般不大于 $1.6 \mu\text{m}$ 。
 6.2 制备试样时,应使过热或冷加工等因素对表面性能的影响减至最小。
 6.3 试样厚度至少应为压痕深度的 8 倍。试样最小厚度与压痕平均直径的关系见附录 A。
 试验后,试样背后如出现可见变形,则表明试样太薄。

7 试验方法

- 7.1 试验一般在 10°C ~ 35°C 室温进行。对于温度要求严格的试验,温度为 $23^\circ\text{C} \pm 5^\circ\text{C}$ 。
 7.2 本标准使用表 2 中各级试验力。
 7.3 试验力的选择应保证压痕直径在 $0.24D$ ~ $0.6D$ 之间。
 试验力-压头球直径平方的比率($0.102F/D^2$ 比值)应根据材料和硬度值选择,见表 3。

表 3 不同材料的试验力-压头球直径平方的比率

材料	布氏硬度 HBW	试验力-压头球直径 平方的比率 $0.102F/D^2$
钢、镍合金、钛合金		30
铸铁 ¹⁾	<140	10
	≥140	30
铜及铜合金	<35	5
	35~200	10
	>200	30
轻金属及合金	<35	2.5
	35~80	5
		10
		15
>80	10	
		15
铅、锡		1

1) 对于铸铁的试验,压头球直径一般为 2.5 mm,5 mm 和 10 mm。

当试样尺寸允许时,应优先选用直径 10 mm 的球压头进行试验。

7.4 试样应稳固地放置于刚性支承物上。试样背面和支承物之间应清洁和无外界污物(氧化皮、油、灰尘等)。

7.5 使压头与试样表面接触,无冲击和震动地垂直于试样表面施加试验力,直至达到规定试验力值。从加力开始至施加全部试验力的时间应在 2 s~8 s 之间。试验力保持时间为 10 s~15 s。对于要求试验力保持时间较长的材料,试验力保持时间允许误差为±2 s。

7.6 在整个试验期间,硬度计不应受到影响试验结果的冲击和震动。

7.7 任一压痕中心距试样边缘的距离至少为压痕平均直径的 2.5 倍。

两相邻压痕中心间距离至少为压痕平均直径的 3 倍。

7.8 应在两相互垂直方向测量压痕直径。用两个读数的平均值计算布氏硬度,或按照附录 B(标准的附录)查得布氏硬度值。

注:对于一些硬度计,可采用如下值计算布氏硬度:

——多次对称测量数值的平均值;

——材料表面压痕投影面积数值。

8 试验报告

试验报告应包括如下内容:

- 本国家标准编号;
- 有关试样的详细资料;
- 试验温度;
- 试验结果;
- 不在本标准规定之内的各种操作;
- 影响试验结果的各种细节。

注 1: 没有普遍适用的精确方法将布氏硬度值换算成其他硬度或抗拉强度。除非通过对比试验得到相关的换算依据,或产品标准另有规定,否则应避免这些换算。

注 2: 应注意材料的各向异性,例如经过大变形量冷加工,这样压痕直径在不同方向可能有较大差异。产品技术条件应规定这个差异的极限。

附录 A
(标准的附录)
压痕平均直径与试样最小厚度关系表

表 A1

mm

压痕平均直径 d	试样最小厚度			
	球直径			
	$D=1$	$D=2.5$	$D=5$	$D=10$
0.2	0.08			
0.3	0.18			
0.4	0.33			
0.5	0.54			
0.6	0.8			
0.7		0.29		
0.8		0.4		
0.8		0.53		
0.9		0.67		
1		0.83		
1.1		1.02		
1.2		1.23	0.58	
1.3		1.46	0.69	
1.4		1.72	0.8	
1.5		2	0.92	
1.6			1.05	
1.7			1.19	
1.8			1.34	
1.9			1.5	
2			1.67	
2.2			2.04	
2.4			2.46	1.17
2.6			2.92	1.38
2.8			3.43	1.6
3			4	1.84
3.2				2.1
3.4				2.38
3.6				2.68
3.8				3
4				3.34
4.2				3.7
4.4				4.08
4.6				4.48
4.8				4.91
5				5.36
5.2				5.83
5.4				6.33
5.6				6.86
5.8				7.42
6				8

附录 B
(标准的附录)
平面布氏硬度值计算表

表 B1

球直径 D/mm				试验力-压头球直径平方的比率 $0.102 \times F/D^2$					
				30	15	10	5	2.5	1
				试验力 F/N					
10	5	2.5	1	29 420 7 355 1 839 294.2	14 710 — — —	9 807 2 452 612.9 98.07	4 903 1 226 306.5 49.03	2 452 612.9 153.2 24.52	980.7 245.2 61.29 9.807
压痕平均直径 d/mm				布氏硬度 HBW					
2.40	1.200	0.600 0	0.240	653	327	218	109	54.5	21.8
2.41	1.205	0.602 4	0.241	648	324	216	108	54.0	21.6
2.42	1.210	0.605 0	0.242	643	321	214	107	53.5	21.4
2.43	1.215	0.607 5	0.243	637	319	212	106	53.1	21.2
2.44	1.220	0.610 0	0.244	632	316	211	105	52.7	21.1
2.45	1.225	0.612 5	0.245	627	313	209	104	52.2	20.9
2.46	1.230	0.615 0	0.246	621	311	207	104	51.8	20.7
2.47	1.235	0.617 5	0.247	616	308	205	103	51.4	20.5
2.48	1.240	0.620 0	0.248	611	306	204	102	50.9	20.4
2.49	1.245	0.622 5	0.249	606	303	202	101	50.5	20.2
2.50	1.250	0.625 0	0.250	601	301	200	100	50.1	20.0
2.51	1.255	0.627 5	0.251	597	298	199	99.4	49.7	19.9
2.52	1.260	0.630 0	0.252	592	296	197	98.6	49.3	19.7
2.53	1.265	0.632 5	0.253	587	294	196	97.8	48.9	19.6
2.54	1.270	0.635 0	0.254	582	291	194	97.1	48.5	19.4
2.55	1.275	0.637 5	0.255	578	289	193	96.3	48.1	19.3
2.56	1.280	0.640 0	0.256	573	287	191	95.5	47.8	19.1
2.57	1.285	0.642 5	0.257	569	284	190	94.8	47.4	19.0
2.58	1.290	0.645 0	0.258	564	282	188	94.0	47.0	18.8
2.59	1.295	0.647 5	0.259	560	280	187	93.3	46.6	18.7
2.60	1.300	0.650 0	0.260	555	278	185	92.6	46.3	18.5
2.61	1.305	0.652 5	0.261	551	276	184	91.8	45.9	18.4
2.62	1.310	0.655 0	0.262	547	273	182	91.1	45.6	18.2
2.63	1.315	0.657 5	0.263	543	271	181	90.4	45.2	18.1
2.64	1.320	0.660 0	0.264	538	269	179	89.7	44.9	17.9
2.65	1.325	0.662 5	0.265	534	267	178	89.0	44.5	17.8
2.66	1.330	0.665 0	0.266	530	265	177	88.4	44.2	17.7
2.67	1.335	0.667 5	0.267	526	263	175	87.7	43.8	17.5
2.68	1.340	0.670 0	0.268	522	261	174	87.0	43.5	17.4

表 B1(续)

球直径 D/mm				试验力-压头球直径平方的比率 $0.102 \times F/D^2$					
				30	15	10	5	2.5	1
				试验力 F/N					
10				29 420	14 710	9 807	4 903	2 452	980.7
5				7 355	—	2 452	1 226	612.9	245.2
2.5				1 839	—	612.9	306.5	153.2	61.29
1				294.2	—	98.07	49.03	24.52	9.807
压痕平均直径 d/mm				布氏硬度 HBW					
2.69	1.345	0.672 5	0.269	518	259	173	86.4	43.2	17.3
2.70	1.350	0.675 0	0.270	514	257	171	85.7	42.9	17.1
2.71	1.355	0.677 5	0.271	510	255	170	85.1	42.5	17.0
2.72	1.360	0.680 0	0.272	507	253	169	84.4	42.2	16.9
2.73	1.365	0.682 5	0.273	503	251	168	83.8	41.9	16.8
2.74	1.370	0.685 0	0.274	499	250	166	83.2	41.6	16.6
2.75	1.375	0.687 5	0.275	495	248	165	82.6	41.3	16.5
2.76	1.380	0.690 0	0.276	492	246	164	81.9	41.0	16.4
2.77	1.385	0.692 5	0.277	488	244	163	81.3	40.7	16.3
2.78	1.390	0.695 0	0.278	485	242	162	80.8	40.4	16.2
2.79	1.395	0.697 5	0.279	481	240	160	80.2	40.1	16.0
2.80	1.400	0.700 0	0.280	477	239	159	79.6	39.8	15.9
2.81	1.405	0.702 5	0.281	474	237	158	79.0	39.5	15.8
2.82	1.410	0.705 0	0.282	471	235	157	78.4	39.2	15.7
2.83	1.415	0.707 5	0.283	467	234	156	77.9	38.9	15.6
2.84	1.420	0.710 0	0.284	464	232	155	77.3	38.7	15.5
2.85	1.425	0.712 5	0.285	461	230	154	76.8	38.4	15.4
2.86	1.430	0.715 0	0.286	457	229	152	76.2	38.1	15.2
2.87	1.435	0.717 5	0.287	454	227	151	75.7	37.8	15.1
2.88	1.440	0.720 0	0.288	451	225	150	75.1	37.6	15.0
2.89	1.445	0.722 5	0.289	448	224	149	74.6	37.3	14.9
2.90	1.450	0.725 0	0.290	444	222	148	74.1	37.0	14.8
2.91	1.455	0.727 5	0.291	441	221	147	73.6	36.8	14.7
2.92	1.460	0.730 0	0.292	438	219	146	73.0	36.5	14.6
2.93	1.465	0.732 5	0.293	435	218	145	72.5	36.3	14.5
2.94	1.470	0.735 0	0.294	432	216	144	72.0	36.0	14.4
2.95	1.475	0.737 5	0.295	429	215	143	71.5	35.8	14.3
2.96	1.480	0.740 0	0.296	426	213	142	71.0	35.5	14.2
2.97	1.485	0.742 5	0.297	423	212	141	70.5	35.3	14.1
2.98	1.490	0.745 0	0.298	420	210	140	70.1	35.0	14.0
2.99	1.495	0.747 5	0.299	417	209	139	69.6	34.8	13.9
3.00	1.500	0.750 0	0.300	415	207	138	69.1	34.6	13.8
3.01	1.505	0.752 5	0.301	412	206	137	68.6	34.3	13.7
3.02	1.510	0.755 0	0.302	409	205	136	68.2	34.1	13.6

表 B1(续)

球直径 D/mm				试验力-压头球直径平方的比率 $0.102 \times F/D^2$					
				30	15	10	5	2.5	1
				试验力 F/N					
10	5	2.5	1	29 420 7 355 1 839 294.2	14 710 — — —	9 807 2 452 612.9 98.07	4 903 1 226 306.5 49.03	2 452 612.9 153.2 24.52	980.7 245.2 61.29 9.807
压痕平均直径 d/mm				布氏硬度 HBW					
3.03	1.515	0.757 5	0.303	406	203	135	67.7	33.9	13.5
3.04	1.520	0.760 0	0.304	404	202	135	67.3	33.6	13.5
3.05	1.525	0.762 5	0.305	401	200	134	66.8	33.4	13.4
3.06	1.530	0.765 0	0.306	398	199	133	66.4	33.2	13.3
3.07	1.535	0.767 5	0.307	395	198	132	65.9	33.0	13.2
3.08	1.540	0.770 0	0.308	393	196	131	65.5	32.7	13.1
3.09	1.545	0.772 5	0.309	390	195	130	65.0	32.5	13.0
3.10	1.550	0.775 0	0.310	388	194	129	64.6	32.3	12.9
3.11	1.555	0.777 5	0.311	385	193	128	64.2	32.1	12.8
3.12	1.560	0.780 0	0.312	383	191	128	63.8	31.9	12.8
3.13	1.565	0.782 5	0.313	380	190	127	63.3	31.7	12.7
3.14	1.570	0.787 0	0.314	378	189	126	62.9	31.5	12.6
3.15	1.575	0.787 5	0.315	375	188	125	62.5	31.3	12.5
3.16	1.580	0.790 0	0.316	373	186	124	62.1	31.1	12.4
3.17	1.585	0.792 5	0.317	370	185	123	61.7	30.9	12.3
3.18	1.590	0.795 0	0.318	368	184	123	61.3	30.7	12.3
3.19	1.595	0.797 5	0.319	366	183	122	60.9	30.5	12.2
3.20	1.600	0.800 0	0.320	363	182	121	60.5	30.3	12.1
3.21	1.605	0.802 5	0.321	361	180	120	60.1	30.1	12.0
3.22	1.610	0.805 0	0.322	359	179	120	59.8	29.9	12.0
3.23	1.615	0.807 5	0.323	356	178	119	59.4	29.7	11.9
3.24	1.620	0.810 0	0.324	354	177	118	59.0	29.5	11.8
3.25	1.625	0.812 5	0.325	352	176	117	58.6	29.3	11.7
3.26	1.630	0.815 0	0.326	350	175	117	58.3	29.1	11.7
3.27	1.635	0.817 5	0.327	347	174	116	57.9	29.0	11.6
3.28	1.640	0.820 0	0.328	345	173	115	57.5	28.8	11.5
3.29	1.645	0.822 5	0.329	343	172	114	57.2	28.6	11.4
3.30	1.650	0.825 0	0.330	341	170	114	56.8	28.4	11.4
3.31	1.655	0.827 5	0.331	339	169	113	56.5	28.2	11.3
3.32	1.660	0.830 0	0.332	337	168	112	56.1	28.1	11.2
3.33	1.665	0.832 5	0.333	335	167	112	55.8	27.9	11.2
3.34	1.670	0.835 0	0.334	333	166	111	55.4	27.7	11.1
3.35	1.675	0.837 5	0.335	331	165	110	55.1	27.5	11.0
3.36	1.680	0.840 0	0.336	329	164	110	54.8	27.4	11.0

表 B1(续)

球直径 D/mm				试验力-压头球直径平方的比率 $0.102 \times F/D^2$					
				30	15	10	5	2.5	1
				试验力 F/N					
10	5	2.5	1	29 420 7 355 1 839 294.2	14 710 —	9 807 2 452 612.9 98.07	4 903 1 226 306.5 49.03	2 452 612.9 153.2 24.52	980.7 245.2 61.29 9.807
压痕平均直径 d/mm				布氏硬度 HBW					
3.37	1.685	0.842 5	0.337	326	163	109	54.4	27.2	10.9
3.38	1.690	0.845 0	0.338	325	162	108	54.1	27.0	10.8
3.39	1.695	0.847 5	0.339	323	161	108	53.8	26.9	10.8
3.40	1.700	0.850 0	0.340	321	160	107	53.4	26.7	10.7
3.41	1.705	0.852 5	0.341	319	159	106	53.1	26.6	10.6
3.42	1.710	0.855 0	0.342	317	158	106	52.8	26.4	10.6
3.43	1.715	0.857 5	0.343	315	157	105	52.5	26.2	10.5
3.44	1.720	0.860 0	0.344	313	156	104	52.2	26.1	10.4
3.45	1.725	0.862 5	0.345	311	156	104	51.8	25.9	10.4
3.46	1.730	0.865 0	0.346	309	155	103	51.5	25.8	10.3
3.47	1.735	0.867 5	0.347	307	154	102	51.2	25.6	10.2
3.48	1.740	0.870 0	0.348	306	153	102	50.9	25.5	10.2
3.49	1.745	0.872 5	0.349	304	152	101	50.6	25.3	10.1
3.50	1.750	0.875 0	0.350	302	151	101	50.3	25.2	10.1
3.51	1.755	0.877 5	0.351	300	150	100	50.0	25.0	10.0
3.52	1.760	0.880 0	0.352	298	149	99.5	49.7	24.9	9.95
3.53	1.765	0.882 5	0.353	297	148	98.9	49.4	24.7	9.89
3.54	1.770	0.885 0	0.354	295	147	98.3	49.2	24.6	9.83
3.55	1.775	0.887 5	0.355	293	147	97.7	48.9	24.4	9.77
3.56	1.780	0.890 0	0.356	292	146	97.2	48.6	24.3	9.72
3.57	1.785	0.892 5	0.357	290	145	96.6	48.3	24.2	9.66
3.58	1.790	0.895 0	0.358	288	144	96.1	48.0	24.0	9.61
3.59	1.795	0.897 5	0.359	286	143	95.5	47.7	23.9	9.55
3.60	1.800	0.900 0	0.360	285	142	95.0	47.5	23.7	9.50
3.61	1.805	0.902 5	0.361	283	142	94.4	47.2	23.6	9.44
3.62	1.810	0.905 0	0.362	282	141	93.9	46.9	23.5	9.39
3.63	1.815	0.907 5	0.363	280	140	93.3	46.7	23.3	9.33
3.64	1.820	0.910 0	0.364	278	139	92.8	46.4	23.2	9.28
3.65	1.825	0.912 5	0.365	277	138	92.3	46.1	23.1	9.23
3.66	1.830	0.915 0	0.366	275	138	91.8	45.9	22.9	9.18
3.67	1.835	0.917 5	0.367	274	137	91.2	45.6	22.8	9.12
3.68	1.840	0.920 0	0.368	272	136	90.7	45.4	22.7	9.07
3.69	1.845	0.922 5	0.369	271	135	90.2	45.1	22.6	9.02
3.70	1.850	0.925 0	0.370	269	135	89.7	44.9	22.4	8.97

表 B1(续)

球直径 D/mm				试验力-压头球直径平方的比率					
				$0.102 \times F/D^2$					
				30	15	10	5	2.5	1
				试验力 F/N					
10				29 420	14 710	9 807	4 903	2 452	980.7
5				7 355	—	2 452	1 226	612.9	245.2
2.5				1 839	—	612.9	306.5	153.2	61.29
1				294.2	—	98.07	49.03	24.52	9.807
压痕平均直径 d/mm				布氏硬度 HBW					
3.71	1.855	0.927 5	0.371	268	134	89.2	44.6	22.3	8.92
3.72	1.860	0.930 0	0.372	266	133	88.7	44.4	22.2	8.87
3.73	1.865	0.932 5	0.373	265	132	88.2	44.1	22.1	8.82
3.74	1.870	0.935 0	0.374	263	132	87.7	43.9	21.9	8.77
3.75	1.875	0.937 5	0.375	262	131	87.2	43.6	21.8	8.72
3.76	1.880	0.940 0	0.376	260	130	86.8	43.4	21.7	8.68
3.77	1.885	0.942 5	0.377	259	129	86.3	43.1	21.6	8.63
3.78	1.890	0.945 0	0.378	257	129	85.8	42.9	21.5	8.58
3.79	1.895	0.947 5	0.379	256	128	85.3	42.7	21.3	8.53
3.80	1.900	0.950 0	0.380	255	127	84.9	42.4	21.2	8.49
3.81	1.905	0.952 5	0.381	253	127	84.4	42.2	21.1	8.44
3.82	1.910	0.955 0	0.382	252	126	83.9	42.0	21.0	8.39
3.83	1.915	0.957 5	0.383	250	125	83.5	41.7	20.9	8.35
3.84	1.920	0.960 0	0.384	249	125	83.0	41.5	20.8	8.30
3.85	1.925	0.962 5	0.385	248	124	82.6	41.3	20.6	8.26
3.86	1.930	0.965 0	0.386	246	123	82.1	41.1	20.5	8.21
3.87	1.935	0.967 5	0.387	245	123	81.7	40.9	20.4	8.17
3.88	1.940	0.970 0	0.388	244	122	81.3	40.6	20.3	8.13
3.89	1.945	0.972 5	0.389	242	121	80.8	40.4	20.2	8.08
3.90	1.950	0.975 0	0.390	241	121	80.4	40.2	20.1	8.04
3.91	1.955	0.977 5	0.391	240	120	80.0	40.0	20.0	8.00
3.92	1.960	0.980 0	0.392	239	119	79.5	39.8	19.9	7.95
3.93	1.965	0.982 5	0.393	237	119	79.1	39.6	19.8	7.91
3.94	1.970	0.985 0	0.394	236	118	78.7	39.4	19.7	7.87
3.95	1.975	0.987 5	0.395	235	117	78.3	39.1	19.6	7.83
3.96	1.980	0.990 0	0.396	234	117	77.9	38.9	19.5	7.79
3.97	1.985	0.992 5	0.397	232	116	77.5	38.7	19.4	7.75
3.98	1.990	0.995 0	0.398	231	116	77.1	38.5	19.3	7.71
3.99	1.995	0.997 5	0.399	230	115	76.7	38.3	19.2	7.67
4.00	2.000	1.000 0	0.400	229	114	76.3	38.1	19.1	7.63
4.01	2.005	1.002 5	0.401	228	114	75.9	37.9	19.0	7.59
4.02	2.010	1.005 0	0.402	226	113	75.5	37.7	18.9	7.55
4.03	2.015	1.007 5	0.403	225	113	75.1	37.5	18.8	7.51
4.04	2.020	1.010 0	0.404	224	112	74.7	37.3	18.7	7.47

表 B1(续)

球直径 D/mm				试验力-压头球直径平方的比率 $0.102 \times F/D^2$					
				30	15	10	5	2.5	1
				试验力 F/N					
10				29 420	14 710	9 807	4 903	2 452	980.7
5				7 355	—	2 452	1 226	612.9	245.2
2.5				1 839	—	612.9	306.5	153.2	61.29
1				294.2	—	98.07	49.03	24.52	9.807
压痕平均直径 d/mm				布氏硬度 HBW					
4.05	2.025	1.012 5	0.405	223	111	74.3	37.1	18.6	7.43
4.06	2.030	1.015 0	0.406	222	111	73.9	37.0	18.5	7.39
4.07	2.035	1.017 5	0.407	221	110	73.5	36.8	18.4	7.35
4.08	2.040	1.020 0	0.408	219	110	73.2	36.6	18.3	7.32
4.09	2.045	1.022 5	0.409	218	109	72.8	36.4	18.2	7.28
4.10	2.050	1.025 0	0.410	217	109	72.4	36.2	18.1	7.24
4.11	2.055	1.027 5	0.411	216	108	72.0	36.0	18.0	7.20
4.12	2.060	1.030 0	0.412	215	108	71.7	35.8	17.9	7.17
4.13	2.065	1.032 5	0.413	214	107	71.3	35.7	17.8	7.13
4.14	2.070	1.035 0	0.414	213	106	71.0	35.5	17.7	7.10
4.15	2.075	1.037 5	0.415	212	106	70.6	35.3	17.6	7.06
4.16	2.080	1.040 0	0.416	211	105	70.2	35.1	17.6	7.02
4.17	2.085	1.042 5	0.417	210	105	69.9	34.9	17.5	6.99
4.18	2.090	1.045 0	0.418	209	104	69.5	34.8	17.4	6.95
4.19	2.095	1.047 5	0.419	208	104	69.2	34.6	17.3	6.92
4.20	2.100	1.050 0	0.420	207	103	68.8	34.4	17.2	6.88
4.21	2.105	1.052 5	0.421	205	103	68.5	34.2	17.1	6.85
4.22	2.110	1.055 0	0.422	204	102	68.2	34.1	17.0	6.82
4.23	2.115	1.057 5	0.423	203	102	67.8	33.9	17.0	6.78
4.24	2.120	1.060 0	0.424	202	101	67.5	33.7	16.9	6.75
4.25	2.125	1.062 5	0.425	201	101	67.1	33.6	16.8	6.71
4.26	2.130	1.065 0	0.426	200	100	66.8	33.4	16.7	6.68
4.27	2.135	1.067 5	0.427	199	99.7	66.5	33.2	16.6	6.65
4.28	2.140	1.070 0	0.428	198	99.2	66.2	33.1	16.5	6.62
4.29	2.145	1.072 5	0.429	198	98.8	65.8	32.9	16.5	6.58
4.30	2.150	1.075 0	0.430	197	98.3	65.5	32.8	16.4	6.55
4.31	2.155	1.077 5	0.431	196	97.8	65.2	32.6	16.3	6.52
4.32	2.160	1.080 0	0.432	195	97.3	64.9	32.4	16.2	6.49
4.33	2.165	1.082 5	0.433	194	96.8	64.6	32.3	16.1	6.46
4.34	2.170	1.085 0	0.434	193	96.4	64.2	32.1	16.1	6.42
4.35	2.175	1.087 5	0.435	192	95.9	63.9	32.0	16.0	6.39
4.36	2.180	1.090 0	0.436	191	95.4	63.6	31.8	15.9	6.36
4.37	2.185	1.092 5	0.437	190	95.0	63.3	31.7	15.8	6.33
4.38	2.190	1.095 0	0.438	189	94.5	63.0	31.5	15.8	6.30

表 B1(续)

球直径 D/mm				试验力-压头球直径平方的比率 $0.102 \times F/D^2$					
				30	15	10	5	2.5	1
				试验力 F/N					
10				29 420	14 710	9 807	4 903	2 452	980.7
5				7 355	—	2 452	1 226	612.9	245.2
2.5				1 839	—	612.9	306.5	153.2	61.29
1				294.2	—	98.07	49.03	24.52	9.807
压痕平均直径 d/mm				布氏硬度 HBW					
4.39	2.195	1.097 5	0.439	188	94.1	62.7	31.4	15.7	6.27
4.40	2.200	1.100 0	0.440	187	93.6	62.4	31.2	15.6	6.24
4.41	2.205	1.102 5	0.441	186	93.2	62.1	31.1	15.5	6.21
4.42	2.210	1.105 0	0.442	185	92.7	61.8	30.9	15.5	6.18
4.43	2.215	1.107 5	0.443	185	92.3	61.5	30.8	15.4	6.15
4.44	2.220	1.110 0	0.444	184	91.8	61.2	30.6	15.3	6.12
4.45	2.225	1.112 5	0.445	183	91.4	60.9	30.5	15.2	6.09
4.46	2.230	1.115 0	0.446	182	91.0	60.6	30.3	15.2	6.06
4.47	2.235	1.117 5	0.447	181	90.5	60.4	30.2	15.1	6.04
4.48	2.240	1.120 0	0.448	180	90.1	60.1	30.0	15.0	6.01
4.49	2.245	1.122 5	0.449	179	89.7	59.8	29.9	14.9	5.98
4.50	2.250	1.125 0	0.450	179	89.3	59.5	29.8	14.9	5.95
4.51	2.255	1.127 5	0.451	178	88.9	59.2	29.6	14.8	5.92
4.52	2.260	1.130 0	0.452	177	88.4	59.0	29.5	14.7	5.90
4.53	2.265	1.132 5	0.453	176	88.0	58.7	29.3	14.7	5.87
4.54	2.270	1.135 0	0.454	175	87.6	58.4	29.2	14.6	5.84
4.55	2.275	1.137 5	0.455	174	87.2	58.1	29.1	14.5	5.81
4.56	2.280	1.140 0	0.456	174	86.8	57.9	28.9	14.5	5.79
4.57	2.285	1.142 5	0.457	173	86.4	57.6	28.8	14.4	5.76
4.58	2.290	1.145 0	0.458	172	86.0	57.3	28.7	14.3	5.73
4.59	2.295	1.147 5	0.459	171	85.6	57.1	28.5	14.3	5.71
4.60	2.300	1.150 0	0.460	170	85.2	56.8	28.4	14.2	5.68
4.61	2.305	1.152 5	0.461	170	84.8	56.5	28.3	14.1	5.65
4.62	2.310	1.155 0	0.462	169	84.4	56.3	28.1	14.1	5.63
4.63	2.315	1.157 5	0.463	168	84.0	56.0	28.0	14.0	5.60
4.64	2.320	1.160 0	0.464	167	83.6	55.8	27.9	13.9	5.58
4.65	2.325	1.162 5	0.465	167	83.3	55.5	27.8	13.9	5.55
4.66	2.330	1.165 0	0.466	166	82.9	55.3	27.6	13.8	5.53
4.67	2.335	1.167 5	0.467	165	82.5	55.0	27.5	13.8	5.50
4.68	2.340	1.170 0	0.468	164	82.1	54.8	27.4	13.7	5.48
4.69	2.345	1.172 5	0.469	164	81.8	54.5	27.3	13.6	5.45
4.70	2.350	1.175 0	0.470	163	81.4	54.3	27.1	13.6	5.43
4.71	2.355	1.177 5	0.471	162	81.0	54.0	27.0	13.5	5.40
4.72	2.360	1.180 0	0.472	161	80.7	53.8	26.9	13.4	5.38

表 B1(续)

球直径 D/mm				试验力-压头球直径平方的比率 $0.102 \times F/D^2$					
				30	15	10	5	2.5	1
				试验力 F/N					
10	5	2.5	1	29 420 7 355 1 839 294.2	14 710 — — —	9 807 2 452 612.9 98.07	4 903 1 226 306.5 49.03	2 452 612.9 153.2 24.52	980.7 245.2 61.29 9.807
压痕平均直径 d/mm				布氏硬度 HBW					
4.73	2.365	1.182 5	0.473	161	80.3	53.5	26.8	13.4	5.35
4.74	2.370	1.185 0	0.474	160	79.9	53.3	26.6	13.3	5.33
4.75	2.375	1.187 5	0.475	159	79.6	53.0	26.5	13.3	5.30
4.76	2.380	1.190 0	0.476	158	79.2	52.8	26.4	13.2	5.28
4.77	2.385	1.192 5	0.477	158	78.9	52.6	26.3	13.1	5.26
4.78	2.390	1.195 0	0.478	157	78.5	52.3	26.2	13.1	5.23
4.79	2.395	1.197 5	0.479	156	78.2	52.1	26.1	13.0	5.21
4.80	2.400	1.200 0	0.480	156	77.8	51.9	25.9	13.0	5.19
4.81	2.405	1.202 5	0.481	155	77.5	51.6	25.8	12.9	5.16
4.82	2.410	1.205 0	0.482	154	77.1	51.4	25.7	12.9	5.14
4.83	2.415	1.207 5	0.483	154	76.8	51.2	25.6	12.8	5.12
4.84	2.420	1.210 0	0.484	153	76.4	51.0	25.5	12.7	5.10
4.85	2.425	1.212 5	0.485	152	76.1	50.7	25.4	12.7	5.07
4.86	2.430	1.215 0	0.486	152	75.8	50.5	25.3	12.6	5.05
4.87	2.435	1.217 5	0.487	151	75.4	50.3	25.1	12.6	5.03
4.88	2.440	1.220 0	0.488	150	75.1	50.1	25.0	12.5	5.01
4.89	2.445	1.222 5	0.489	150	74.8	49.8	24.9	12.5	4.98
4.90	2.450	1.225 0	0.490	149	74.4	49.6	24.8	12.4	4.96
4.91	2.455	1.227 5	0.491	148	74.1	49.4	24.7	12.4	4.94
4.92	2.460	1.230 0	0.492	148	73.8	49.2	24.6	12.3	4.92
4.93	2.465	1.232 5	0.493	147	73.5	49.0	24.5	12.2	4.90
4.94	2.470	1.235 0	0.494	146	73.2	48.8	24.4	12.2	4.88
4.95	2.475	1.237 5	0.495	146	72.8	48.6	24.3	12.1	4.86
4.96	2.480	1.240 0	0.496	145	72.5	48.3	24.2	12.1	4.83
4.97	2.485	1.242 5	0.497	144	72.2	48.1	24.1	12.0	4.81
4.98	2.490	1.245 0	0.498	144	71.9	47.9	24.0	12.0	4.79
4.99	2.495	1.247 5	0.499	143	71.6	47.7	23.9	11.9	4.77
5.00	2.500	1.250 0	0.500	143	71.3	47.5	23.8	11.9	4.75
5.01	2.505	1.252 5	0.501	142	71.0	47.3	23.7	11.8	4.73
5.02	2.510	1.255 0	0.502	141	70.7	47.1	23.6	11.8	4.71
5.03	2.515	1.257 5	0.503	141	70.4	46.9	23.5	11.7	4.69
5.04	2.520	1.260 0	0.504	140	70.1	46.7	23.4	11.7	4.67
5.05	2.525	1.262 5	0.505	140	69.8	46.5	23.3	11.6	4.65
5.06	2.530	1.265 0	0.506	139	69.5	46.3	23.2	11.6	4.63

表 B1(续)

球直径 D/mm				试验力-压头球直径平方的比率 $0.102 \times F/D^2$					
				30	15	10	5	2.5	1
				试验力 F/N					
10				29 420	14 710	9 807	4 903	2 452	980.7
5				7 355	—	2 452	1 226	612.9	245.2
2.5				1 839	—	612.9	306.5	153.2	61.29
1				294.2	—	98.07	49.03	24.52	9.807
压痕平均直径 d/mm				布氏硬度 HBW					
5.07	2.535	1.267 5	0.507	138	69.2	46.1	23.1	11.5	4.61
5.08	2.540	1.270 0	0.508	138	68.9	45.9	23.0	11.5	4.59
5.09	2.545	1.272 5	0.509	137	68.6	45.7	22.9	11.4	4.57
5.10	2.550	1.275 0	0.510	137	68.3	45.5	22.8	11.4	4.55
5.11	2.555	1.277 5	0.511	136	68.0	45.3	22.7	11.3	4.53
5.12	2.560	1.280 0	0.512	135	67.7	45.1	22.6	11.3	4.51
5.13	2.565	1.282 5	0.513	135	67.4	45.0	22.5	11.2	4.50
5.14	2.570	1.285 0	0.514	134	67.1	44.8	22.4	11.2	4.48
5.15	2.575	1.287 5	0.515	134	66.9	44.6	22.3	11.1	4.46
5.16	2.580	1.290 0	0.516	133	66.6	44.4	22.2	11.1	4.44
5.17	2.585	1.292 5	0.517	133	66.3	44.2	22.1	11.1	4.42
5.18	2.590	1.295 0	0.518	132	66.0	44.0	22.0	11.0	4.40
5.19	2.595	1.297 5	0.519	132	65.8	43.8	21.9	11.0	4.38
5.20	2.600	1.300 0	0.520	131	65.5	43.7	21.8	10.9	4.37
5.21	2.605	1.302 5	0.521	130	65.2	43.5	21.7	10.9	4.35
5.22	2.610	1.305 0	0.522	130	64.9	43.3	21.6	10.8	4.33
5.23	2.615	1.307 5	0.523	129	64.7	43.1	21.6	10.8	4.31
5.24	2.620	1.310 0	0.524	129	64.4	42.9	21.5	10.7	4.29
5.25	2.625	1.312 5	0.525	128	64.1	42.8	21.4	10.7	4.28
5.26	2.630	1.315 0	0.526	128	63.9	42.6	21.3	10.6	4.26
5.27	2.635	1.317 5	0.527	127	63.6	42.4	21.2	10.6	4.24
5.28	2.640	1.320 0	0.528	127	63.3	42.2	21.1	10.6	4.22
5.29	2.645	1.322 5	0.529	126	63.1	42.1	21.0	10.5	4.21
5.30	2.650	1.325 0	0.530	126	62.8	41.9	20.9	10.5	4.19
5.31	2.655	1.327 5	0.531	125	62.6	41.7	20.9	10.4	4.17
5.32	2.660	1.330 0	0.532	125	62.3	41.5	20.8	10.4	4.15
5.33	2.665	1.332 5	0.533	124	62.1	41.4	20.7	10.3	4.14
5.34	2.670	1.335 0	0.534	124	61.8	41.2	20.6	10.3	4.12
5.35	2.675	1.337 5	0.535	123	61.5	41.0	20.5	10.3	4.10
5.36	2.680	1.340 0	0.536	123	61.3	40.9	20.4	10.2	4.09
5.37	2.685	1.342 5	0.537	122	61.0	40.7	20.3	10.2	4.07
5.38	2.690	1.345 0	0.538	122	60.8	40.5	20.3	10.1	4.05
5.39	2.695	1.347 5	0.539	121	60.6	40.4	20.2	10.1	4.04
5.40	2.700	1.350 0	0.540	121	60.3	40.2	20.1	10.1	4.02

表 B1(续)

球直径 D/mm				试验力-压头球直径平方的比率 $0.102 \times F/D^2$					
				30	15	10	5	2.5	1
				试验力 F/N					
10				29 420	14 710	9 807	4 903	2 452	980.7
5				7 355	—	2 452	1 226	612.9	245.2
2.5				1 839	—	612.9	306.5	153.2	61.29
1				294.2	—	98.07	49.03	24.52	9.807
压痕平均直径 d/mm				布氏硬度 HBW					
5.41	2.705	1.352 5	0.541	120	60.1	40.0	20.0	10.0	4.00
5.42	2.710	1.355 0	0.542	120	59.8	39.9	19.9	9.97	3.99
5.43	2.715	1.357 5	0.543	119	59.6	39.7	19.9	9.93	3.97
5.44	2.720	1.360 0	0.544	119	59.3	39.6	19.8	9.89	3.96
5.45	2.725	1.362 5	0.545	118	59.1	39.4	19.7	9.85	3.94
5.46	2.730	1.365 0	0.546	118	58.9	39.2	19.6	9.81	3.92
5.47	2.735	1.367 5	0.547	117	58.6	39.1	19.5	9.77	3.91
5.48	2.740	1.370 0	0.548	117	58.4	38.9	19.5	9.73	3.89
5.49	2.745	1.372 5	0.549	116	58.2	38.8	19.4	9.69	3.88
5.50	2.750	1.375 0	0.550	116	57.9	38.6	19.3	9.66	3.86
5.51	2.755	1.377 5	0.551	115	57.7	38.5	19.2	9.62	3.85
5.52	2.760	1.380 0	0.552	115	57.5	38.3	19.2	9.58	3.83
5.53	2.765	1.382 5	0.553	114	57.2	38.2	19.1	9.54	3.82
5.54	2.770	1.385 0	0.554	114	57.0	38.0	19.0	9.50	3.80
5.55	2.775	1.387 5	0.555	114	56.8	37.9	18.9	9.47	3.79
5.56	2.780	1.390 0	0.556	113	56.6	37.7	18.9	9.43	3.77
5.57	2.785	1.392 5	0.557	113	56.3	37.6	18.8	9.39	3.76
5.58	2.790	1.395 0	0.558	112	56.1	37.4	18.7	9.35	3.74
5.59	2.795	1.397 5	0.559	112	55.9	37.3	18.6	9.32	3.73
5.60	2.800	1.400 0	0.560	111	55.7	37.1	18.6	9.28	3.71
5.61	2.805	1.402 5	0.561	111	55.5	37.0	18.5	9.24	3.70
5.62	2.810	1.405 0	0.562	110	55.2	36.8	18.4	9.21	3.68
5.63	2.815	1.407 5	0.563	110	55.0	36.7	18.3	9.17	3.67
5.64	2.820	1.410 0	0.564	110	54.8	36.5	18.3	9.14	3.65
5.65	2.825	1.412 5	0.565	109	54.6	36.4	18.2	9.10	3.64
5.66	2.830	1.415 0	0.566	109	54.4	36.3	18.1	9.06	3.63
5.67	2.835	1.417 5	0.567	108	54.2	36.1	18.1	9.03	3.61
5.68	2.840	1.420 0	0.568	108	54.0	36.0	18.0	8.99	3.60
5.69	2.845	1.422 5	0.569	107	53.7	35.8	17.9	8.96	3.58
5.70	2.850	1.425 0	0.570	107	53.5	35.7	17.8	8.92	3.57
5.71	2.855	1.427 5	0.571	107	53.3	35.6	17.8	8.89	3.56
5.72	2.860	1.430 0	0.572	106	53.1	35.4	17.7	8.85	3.54
5.73	2.865	1.432 5	0.573	106	52.9	35.3	17.6	8.82	3.53
5.74	2.870	1.435 0	0.574	105	52.7	35.1	17.6	8.79	3.51

表 B1(完)

球直径 D/mm				试验力-压头球直径平方的比率 $0.102 \times F/D^2$					
				30	15	10	5	2.5	1
				试验力 F/N					
10	5	2.5	1	29 420 7 355 1 839 294.2	14 710 — — —	9 807 2 452 612.9 98.07	4 903 1 226 306.5 49.03	2 452 612.9 153.2 24.52	980.7 245.2 61.29 9.807
压痕平均直径 d/mm				布氏硬度 HBW					
5.75	2.875	1.437 5	0.575	105	52.5	35.0	17.5	8.75	3.50
5.76	2.880	1.440 0	0.576	105	52.3	34.9	17.4	8.72	3.49
5.77	2.885	1.442 5	0.577	104	52.1	34.7	17.4	8.68	3.47
5.78	2.890	1.445 0	0.578	104	51.9	34.6	17.3	8.65	3.46
5.79	2.895	1.447 5	0.579	103	51.7	34.5	17.2	8.62	3.45
5.80	2.900	1.450 0	0.580	103	51.5	34.3	17.2	8.59	3.43
5.81	2.905	1.452 5	0.581	103	51.3	34.2	17.1	8.55	3.42
5.82	2.910	1.455 0	0.582	102	51.1	34.1	17.0	8.52	3.41
5.83	2.915	1.457 5	0.583	102	50.9	33.9	17.0	8.49	3.39
5.84	2.920	1.460 0	0.584	101	50.7	33.8	16.9	8.45	3.38
5.85	2.925	1.462 5	0.585	101	50.5	33.7	16.8	8.42	3.37
5.86	2.930	1.465 0	0.586	101	50.3	33.6	16.8	8.39	3.36
5.87	2.935	1.467 5	0.587	100	50.2	33.4	16.7	8.36	3.34
5.88	2.940	1.470 0	0.588	99.9	50.0	33.3	16.7	8.33	3.33
5.89	2.945	1.472 5	0.589	99.5	49.8	33.2	16.6	8.30	3.32
5.90	2.950	1.475 0	0.590	99.2	49.6	33.1	16.5	8.26	3.31
5.91	2.955	1.477 5	0.591	98.8	49.4	32.9	16.5	8.23	3.29
5.92	2.960	1.480 0	0.592	98.4	49.2	32.8	16.4	8.20	3.28
5.93	2.965	1.482 5	0.593	98.0	49.0	32.7	16.3	8.17	3.27
5.94	2.970	1.485 0	0.594	97.7	48.8	32.6	16.3	8.14	3.26
5.95	2.975	1.487 5	0.595	97.3	48.7	32.4	16.2	8.11	3.24
5.96	2.980	1.490 0	0.596	96.9	48.5	32.3	16.2	8.08	3.23
5.97	2.985	1.492 5	0.597	96.6	48.3	32.2	16.1	8.05	3.22
5.98	2.990	1.495 0	0.598	96.2	48.1	32.1	16.0	8.02	3.21
5.99	2.995	1.497 5	0.599	95.9	47.9	32.0	16.0	7.99	3.20
6.00	3.000	1.500 0	0.600	95.5	47.7	31.8	15.9	7.96	3.18

附 录 C

(提示的附录)

使用者对布氏硬度计的日常检查方法

直接检验方法对于日常检查会消耗很多时间和财力,建议采用如下方法检查布氏硬度计。

每天试验前对硬度计至少进行一次检查。

检查之前,至少预压两个压痕以保证试样和压头处于稳定状态。预测的数据不应使用。

在标准硬度块上至少压出一个压痕。选择的标准块硬度值应与试验材料的硬度接近,如果硬度读数的平均值与标准块硬度值之差在 GB/T 231.2 表 2 中规定的范围之内时,则认为硬度计合格,如果超差,应进行直接检验。
